

12 Zwischenflanschschieber - Knife gate valve - Robinet-vanne à montage entre brides

12.06 EX

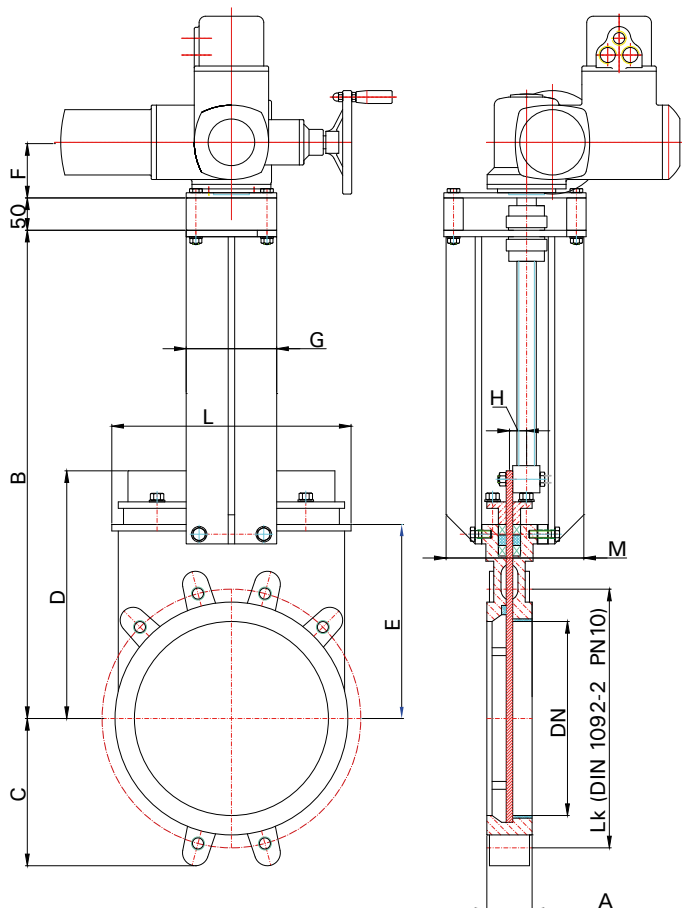

DN	A	B	C	D	E	F	G	H	M	Nm
50	40	280	63	170	105		80	12	90	20
65	40	285	70	183	115		80	12	90	25
80	50	307	92	184	124		80	12	90	30
100	50	345	106	202	140		80	12	90	40
125	50	390	120	211	150		80	16,4	104	50
150	60	430	130	241	175		80	16,4	104	60
200	60	538	160	288	205		140	20	118	70
250	70	655	198	345	250		140	20	118	80
300	70	745	234	395	300		140	22	118	90
350	96	860	258	430	338		150	22	193	105
400	100	965	292	480	392		150	26	193	120
450	106				432		150	26	197	160
500	110	1185	340	592	485		150	38	197	180
600	110	1420	400	705	590		140	38	197	210
700	110	1675	452	787	760		140	30	400	230
800	110	1890	505	901	795		140	30	320	290
900	110	2115	555	1024	900		140	35	320	325
1000	110	2340	610	1108	980		140	35	320	370

12 Zwischenflanschschieber - Knife gate valve - Robinet-vanne à montage entre brides

Werkstoffe Material Matériau

Gehäuse <i>Body Corps</i>	GG 25 (EN JL 1040)	GGG 40 (EN JS 1030)	1.4408
Platte <i>Plate Plaque</i>	1.4301	1.4571	
Spindel <i>Spindle Tige</i>	1.4104	1.4305	1.4571
Oberflächenbehandlung <i>Coating</i> <i>Traitement de couche</i>	EKB beschichtet RAL 5007 ca. 200µ EKB coated RAL 5007 ca. 200µ revetue de EKB RAL 5007 ca. 200µ		
Dichtung <i>Seal</i> <i>Composé</i>	EPDM/APTK; auf Anfrage: Viton, Teflon EPDM/APTK; on request: Viton, Teflon EPDM/APTK; sur demande: Viton, Teflon		

Flanschanschluss für BAP - Zwischenflanschschieber nach EN 1092-2, gebohrt nach PN 10
 Flange connection for BAP - knife gate valves according to EN 1092-2, drilled PN 10
 Raccord à bride por robinet-vanne à montage entre brides EN 1092-2, percé selon PN 10

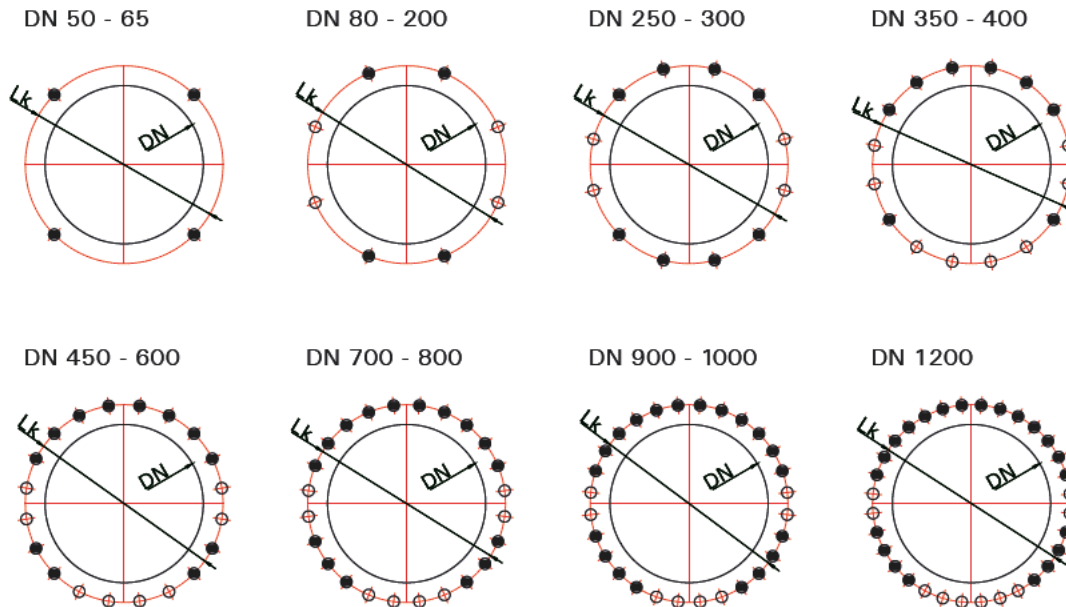

Lochkreis für Flansche nach EN 1092-2, gebohrt nach PN 10
 Bolt circle for flange according to EN 1092-2, drilled PN 10
 Cercle des trous de boulons à montage entre brides EN 1092-2, percé selon PN 10

DN	50	65	80	100	125	150	200	250	300	350	400	450	500	600	700	800	900	1000	1200
k	125	145	160	180	210	240	295	350	400	460	515	565	620	725	840	950	1050	1160	1380
N	4	4	8	8	8	8	8	12	12	16	16	20	20	20	24	24	28	28	32
Nr	4	4	4	4	4	4	4	6	6	10	10	14	14	14	16	16	20	20	22
Np			4	4	4	4	4	6	6	6	6	6	6	6	8	8	8	8	10
M	16	16	16	16	16	20	20	20	20	20	24	24	24	27	27	30	30	33	36
t	11	11	11	11	11	14	14	18	18	22	24	24	24	24	20	20	20	20	30

N = Gesamtzahl der Löcher - Total number of holes - Total de trous
 NR = Anzahl der Sacklöcher mit Gewinde - Number of blind holes with thread - Nombre de a trous à sacs avec filet
 Np = Anzahl der durchgehenden Löcher - Nuber of through holes - Nomber des trous par marchant
 t = Sacklochtiefe - Blind holes depth - Profondeur des trous à sacs